

ALM1-E0

Il motore bidirezionale rappresentato è privo di drenaggio esterno.

La contropressione massima in uscita (P_C) non può eccedere i 6 bar.

Parti accessorie a corredo del motore standard: linguetta a disco (codice 522054), dado M10x1 (codice 523015), rosetta elastica spaccata (codice 523004).
 Porte standard: filetti M6 profondità utile 13 mm.

The bi-directional motor showed is without external drain.

The maximum counterpressure in the outlet (P_C) is 6 bar.

Accessories supplied with the standard motor: woodruff key (code 522054), M10x1 exagonal nut (code 523015), washer (code 523004).
 Standard ports: M6 threads depth 13 mm.

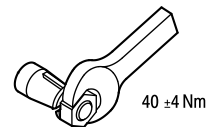
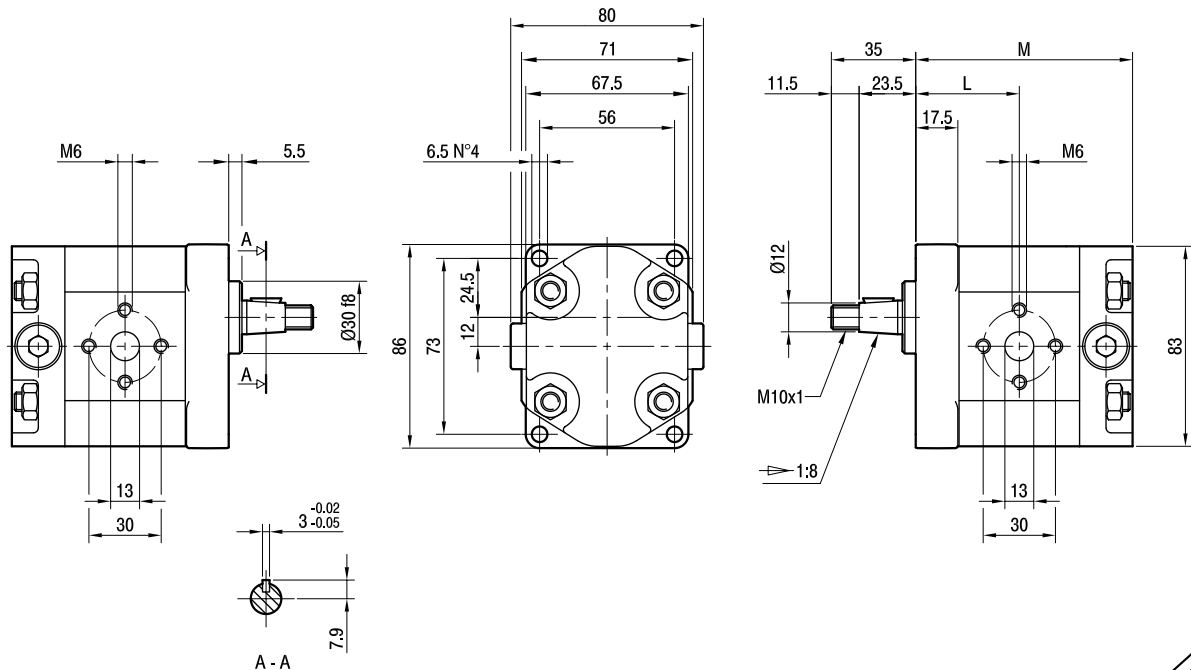

TIPO TYPE	CILINDRATA DISPLACEMENT	PORTATA a 1500 giri/min FLOW at 1500 rev/min	PRESSIONI MASSIME MAX PRESSURE			VELOCITÀ MASSIMA MAX SPEED	DIMENSIONI DIMENSIONS	
			P_I	P_C	P_P		L	M
	cm ³ /giro (cm ³ /rev)	litri/min (litres/min)	bar	bar	bar	giri/min (rpm)	mm	mm
ALM1-R-4-E0	2,8	3,9	250	6	270	5000	42	88
ALM1-R-5-E0	3,5	4,9	250	6	270	5000	43	90
ALM1-R-6-E0	4,1	5,9	250	6	270	4000	44	92
ALM1-R-7-E0	5,2	7,4	230	6	245	4000	45,5	95
ALM1-R-9-E0	6,2	8,8	230	6	245	3800	47	98
ALM1-R-11-E0	7,6	10,8	200	6	215	3200	49	102
ALM1-R-13-E0	9,3	13,3	180	6	195	2600	51,5	107
ALM1-R-16-E0	11,0	15,7	170	6	185	2200	54	112